

Модель :MB102

mow
baby

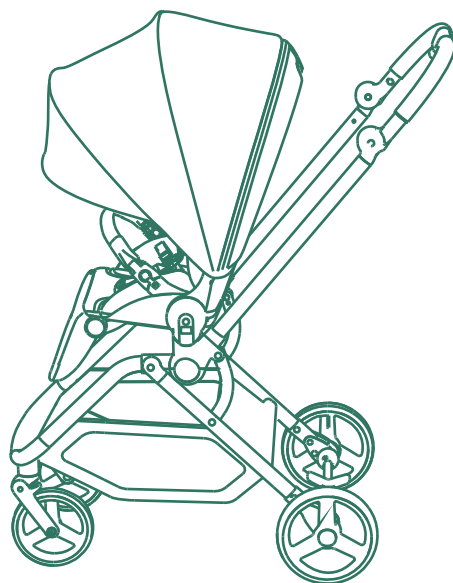

Инструкция
по эксплуатации

Детская прогулочная коляска

mio

ПЕРЕД ИСПОЛЬЗОВАНИЕМ ВНИМАТЕЛЬНО ПРОЧИТАЙТЕ ДАННОЕ РУКОВОДСТВО И СОХРАНИТЕ ЕГО НА БУДУЩЕЕ. Все фото изображения в инструкции служат исключительно для примера. Производитель оставляет за собой право вносить изменения без предварительного согласования.

КОМПЛЕКТАЦИЯ

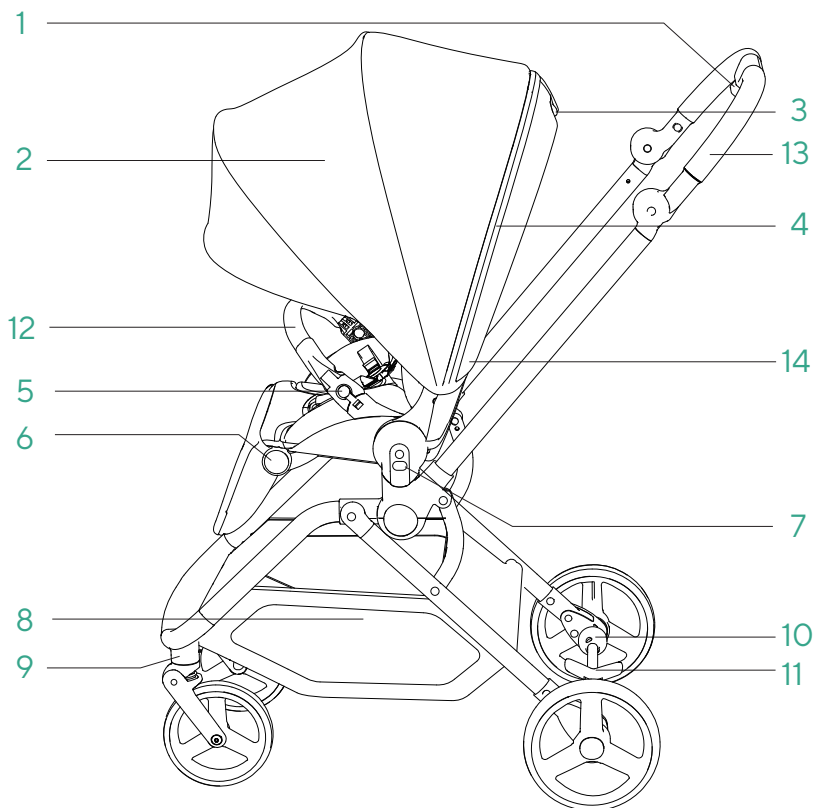

1. Кнопка блокировки
2. Капор
3. Кнопка регулировки спинки
4. Молния капора
5. Кнопка фиксации переднего бампера
6. Кнопка регулировки подставки для ног
7. Кнопка фиксации блока сиденья.

8. Корзина для покупок
9. Кнопка фиксации передних колес
10. Кнопка фиксации задних колес
11. Ножной тормоз
12. Передний бампер
13. Ручка
14. Блок сиденья

КОМПЛЕКТАЦИЯ

- рама

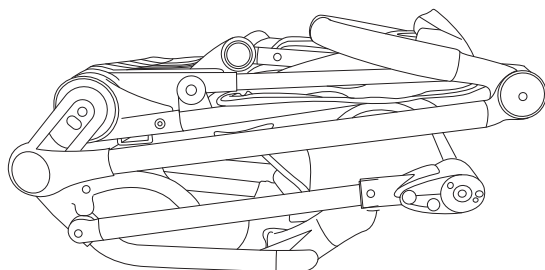

- передние колеса

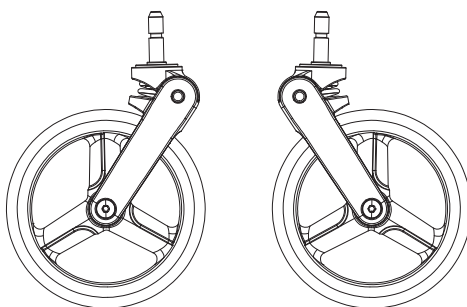

- задние колеса

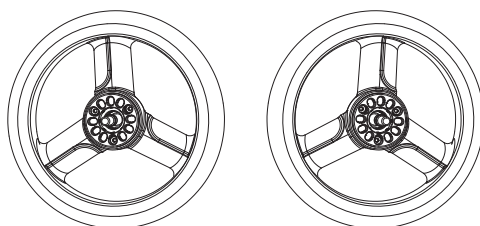

инструкция по эксплуатации

Раскройте раму

① Достаньте складную раму из коробки и откройте, как показано на рисунке ②, затем откройте замок, как показано на рисунке ③, и нажмите на кнопку фиксации. Раскройте блок сиденья, как показано на рисунке ⑤, и также раскройте капор, как на рисунке ⑥, коляска полностью раскрыта.

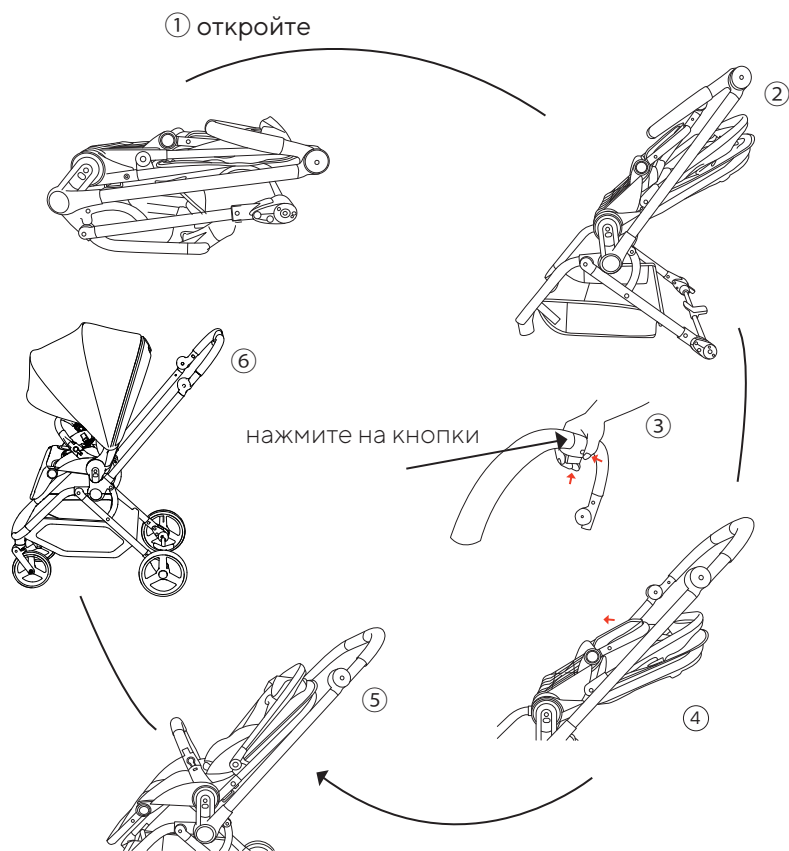

Установка и снятие передних колес

1. Установка передних колес: Вставьте передний колесный блок в ось колеса до щелчка, и проделайте то же самое с другой стороны.
2. Снятие передних колес: Нажмите кнопку фиксации, а затем вытащите колесный блок.

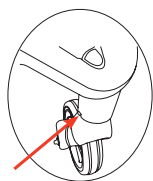

нажмите кнопку фиксации

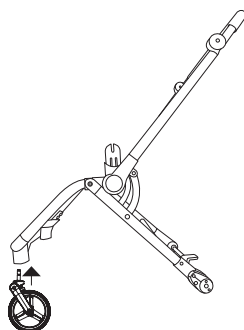

Установка и снятие задних колес

1. Установка: Вставьте задний колесный блок в ось колеса до щелчка, и проделайте то же самое с другой стороны.
2. Снятие: Нажмите кнопку фиксации, а затем вытащите колесный блок.

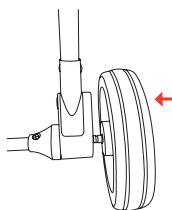

нажмите кнопку
фиксации задних колес

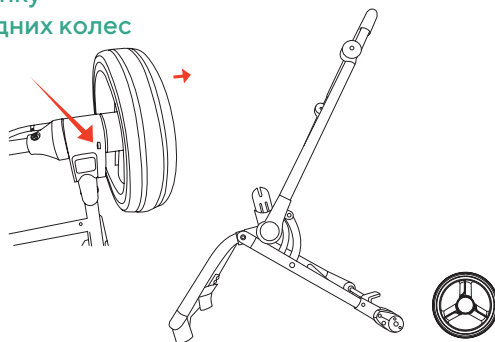
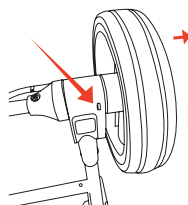

Установка блока сиденья

После раскрытия рамы и установки колес необходимо установить блок сиденья, для этого необходимо раскрыть сиденье и убедиться, что угол наклона спинки составляет 90 градусов, затем вставить блок сиденья в раму коляски до щелчка, как показано на рисунке.

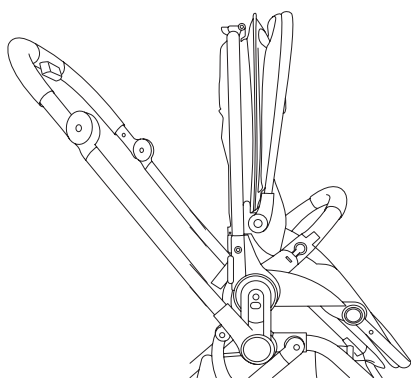
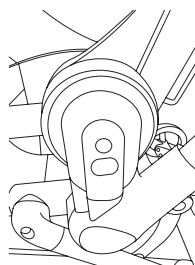
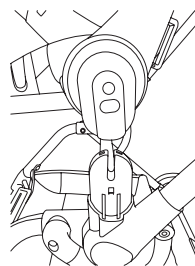
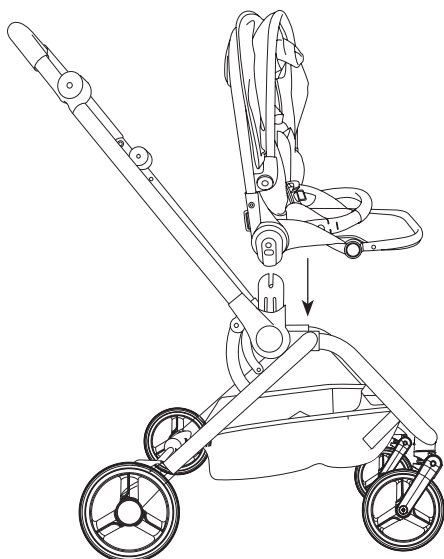

Использование ножного тормоза

Использование ножного тормоза: Нажав ногой на педаль тормоза, можно поставить коляску на тормоз, а подняв педаль – снять коляску с тормоза.

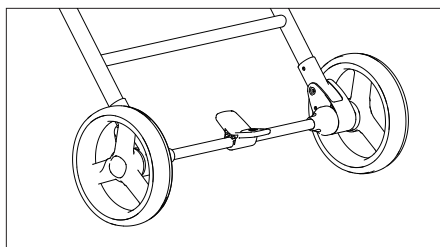

тормоз разблокирован

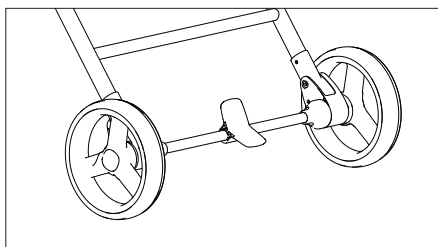

тормоз заблокирован

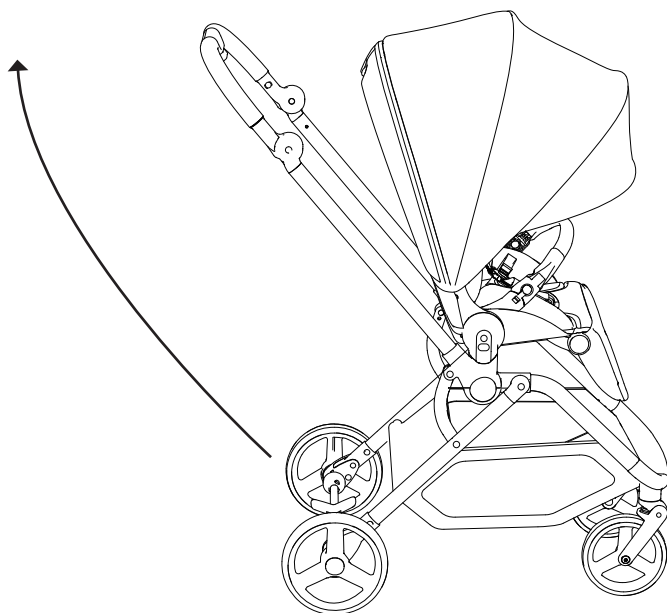

Ремни безопасности

1. Закрепите ремни безопасности: поясная пряжка ① и плечевая пряжка ②, затем соедините пряжки ④ и ⑤ вставьте их в центральную пряжку ③ до щелчка.
2. Снимите ремни безопасности: нажмите большую кнопку на центральной пряжке, чтобы отстегнуть поясные и плечевые пряжки, затем полностью отстегните ремни безопасности.
3. Регулировка стяжки вверх или вниз позволяет регулировать длину и плотность прилегания ремня безопасности.

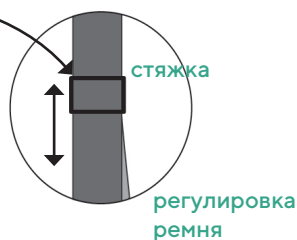
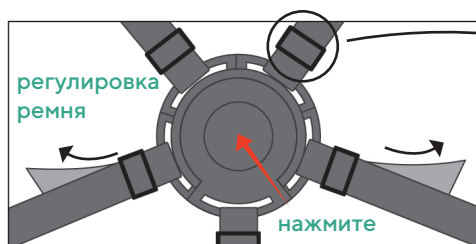
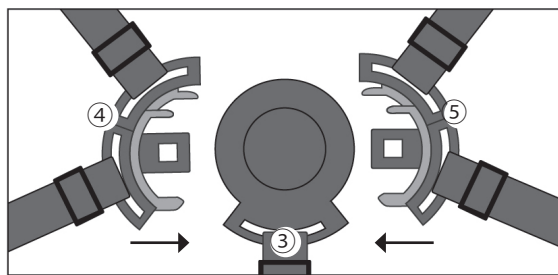
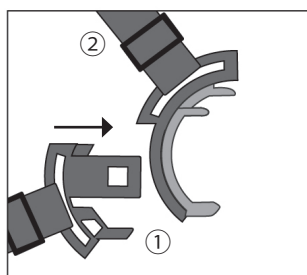

инструкция по эксплуатации

Установка и снятие переднего бампера

1. Установка: Вставьте передний бампер в соответствующие отверстия до щелчка.
2. Снятие: Нажмите кнопки с обеих сторон бампера и снимите его.

снятие:

кнопка фиксации
бампера

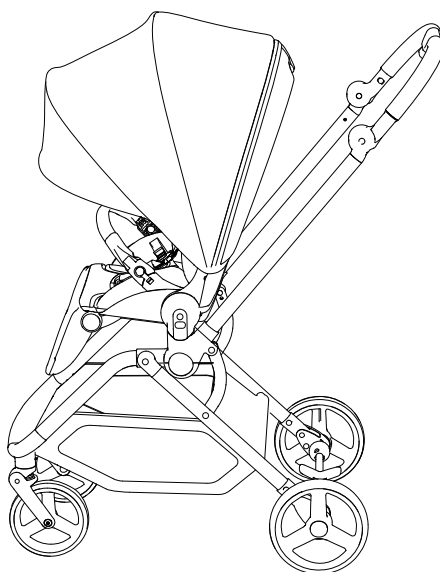
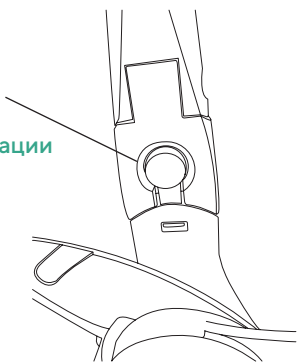

установка:

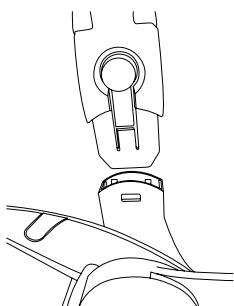

Регулировка спинки

кнопка регулировки
спинки

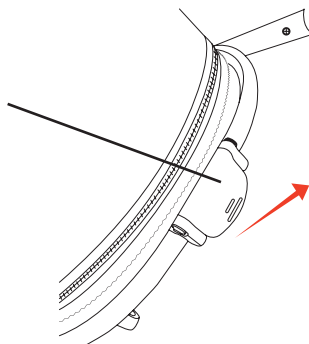

позиция 1

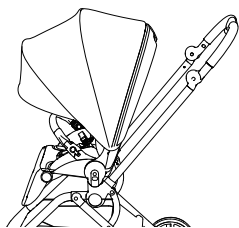

позиция 2

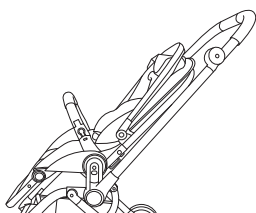

позиция 3

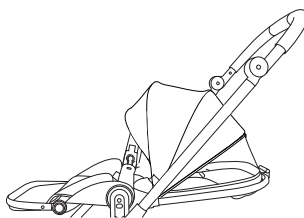

Регулировка подставки для ног

позиция 1

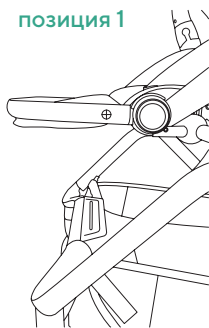

позиция 2

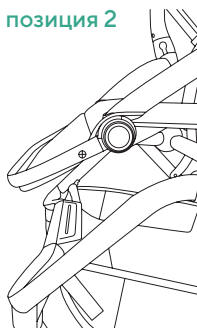

позиция 3

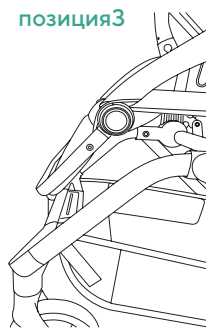

инструкция по эксплуатации

Изменение направления движения

Нажав на кнопки с обеих сторон блока сиденья, можно снять сиденье, и перевернув его в другую сторону снова вставить его в раму, отрегулировать спинку и затем открыть козырек.

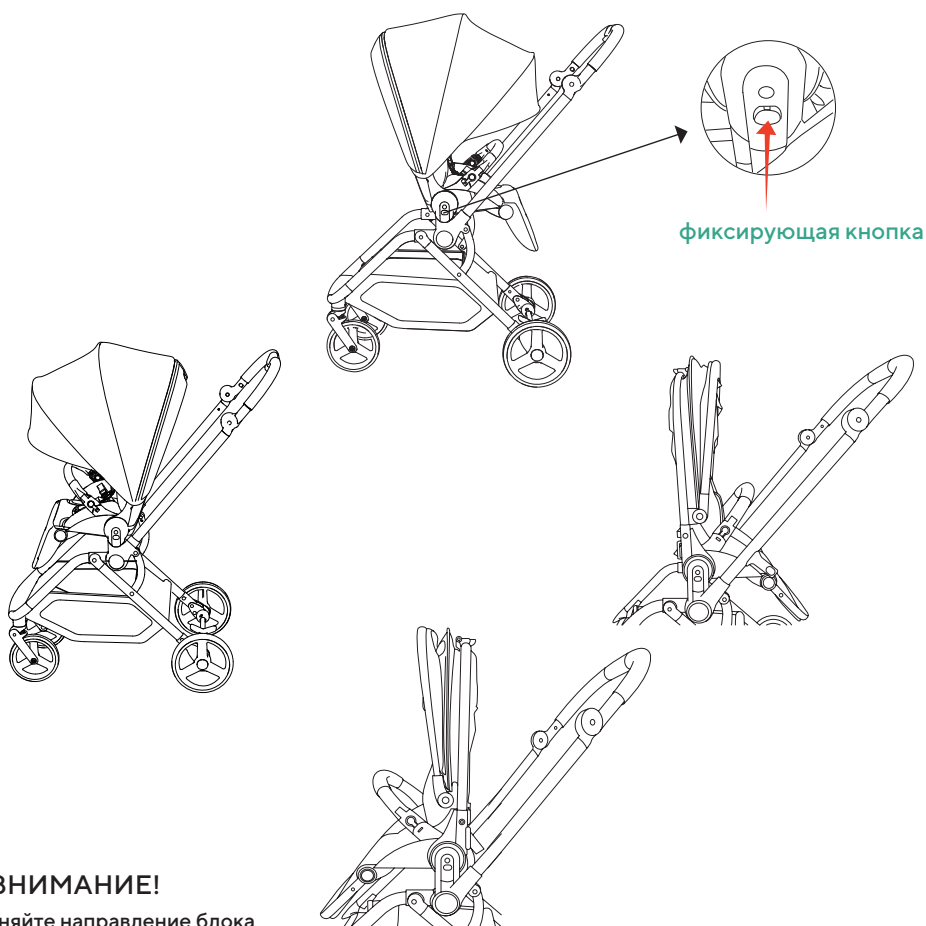

⚠ ВНИМАНИЕ!

Не меняйте направление блока сиденья, когда ребенок находится в коляске, это может травмировать малыша.

Складывание коляски

Блок сиденья установлен по направлению вперед:
сначала закройте капор, как показано на рисунке 1, затем сложите передний бампер, как показано на рисунке 2, затем опустите спинку сиденья, как показано на рисунке 3, нажмите кнопку блокировки коляски, затем опустите раму коляски в направлении, как на рисунке 4. Коляска разблокирована, рисунок 5, нажмите на ручку, и полностью сложите коляску, рисунок 6.

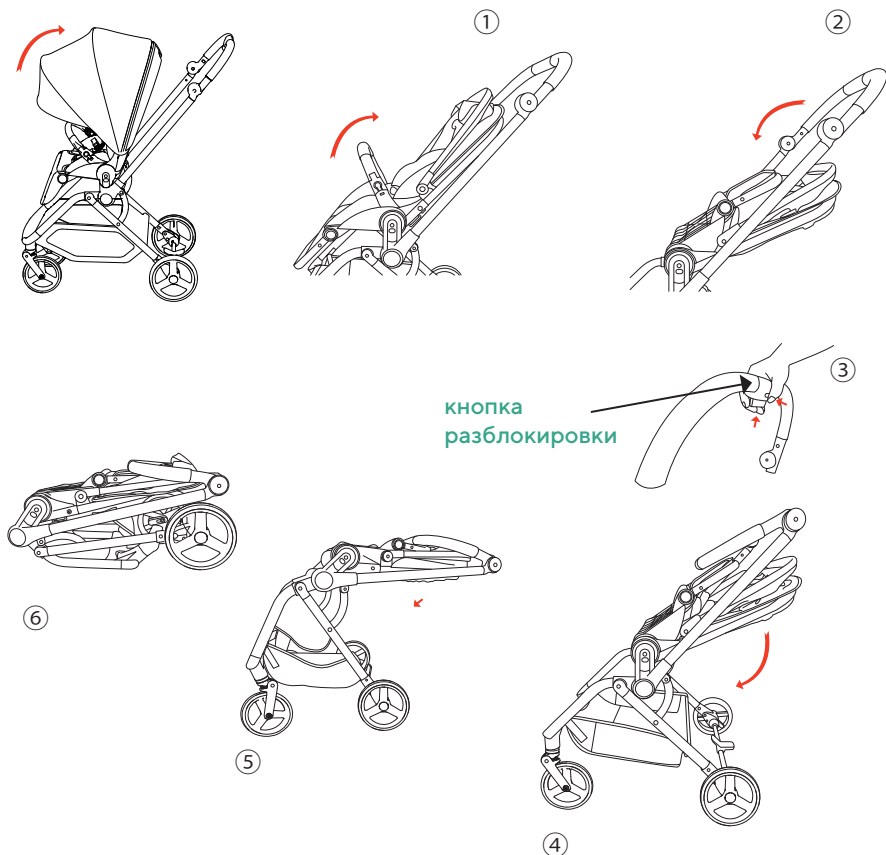

инструкция по эксплуатации

Складывание коляски

Блок сиденья установлен по направлению назад:

Сначала закройте капор, как показано на рисунке 1, затем сложите передний бампер, как показано на рисунке 2, затем опустите спинку сиденья, как показано на рисунке 3, нажмите кнопку блокировки коляски, затем опустите раму коляски в направлении, как на рисунке 4. Коляска разблокирована, рисунок 5, нажмите на ручку, и полностью сложите коляску, рисунок 6.

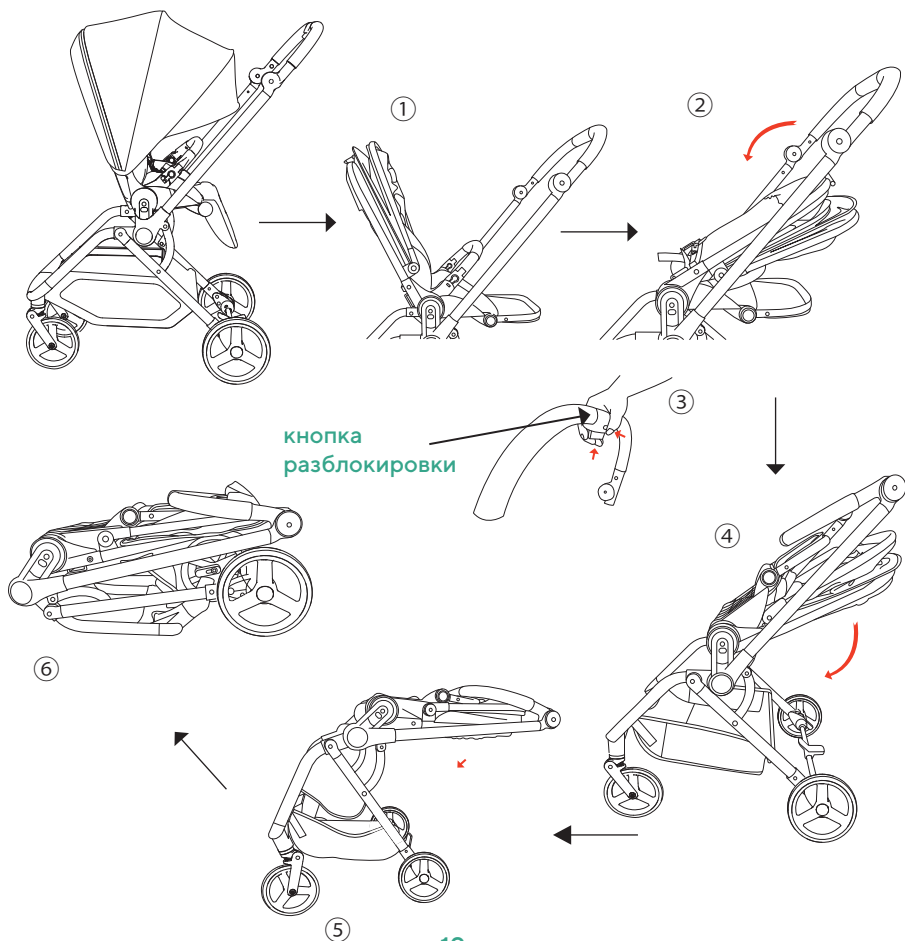

ВАЖНО

ВНИМАНИЕ

ВАЖНО !ВНИМАТЕЛЬНО ПРОЧТИТЕ И СОХРАНИТЕ ДЛЯ ДАЛЬНЕЙШЕГО ИСПОЛЬЗОВАНИЯ

- Никогда не оставляйте коляску с ребенком без присмотра.
- Перед началом использования проверьте исправность сцепления блокирующих механизмов.
- Во избежание травм следите за тем, чтобы ваш ребенок находился на расстоянии при раскладывании и складывании коляски. • Не позволяйте ребенку играть с данным изделием. Всегда используйте удерживающую систему.
- Перед использованием убедитесь, что корпус коляски, блок сиденья или крепление автокресла правильно зафиксированы.
- Данное изделие нельзя использовать при беге или катании на коньках.
- Коляска предназначена для ребенка от 6 до 36 месяцев, максимальная нагрузка на коляску 22 кг.
- Для ребенка младше 6 месяцев не используйте коляску, когда спинка находится в сидячем положении. Для ребенка младше 6 месяцев используйте коляску, только когда сиденье находится в горизонтальном положении.
- Используйте коляску только для одного ребенка. • Не оставляйте коляску на склоне. Максимальная масса корзины составляет 2 кг.
- Любой груз, закрепленный на ручке и/или на спинке сиденья и/или по бокам транспортного средства, будет влиять на устойчивость коляски.
- Используйте только запасные детали рекомендованные производителем/дистрибьютором.
- Коляска должна быть зафиксирована на тормозе при посадке и высадки ребенка.
- Не используйте аксессуары неодобренные производителем.
- Не поднимаете коляску с ребенком за передний бампер, это может привести к травмированию.
- Не складывайте коляску, если ребенок находится в ней.
- Не снимайте блок сиденья и не производите регулировку коляски, когда ребенок находится в ней.

уход и обслуживание

- Не используйте токсичные или абразивные моющие средства для очистки изделия. Смешайте воду с небольшим количеством мягкого моющего средства. Очистите раму при помощи получившегося раствора и тряпки.
- Никогда не используйте отбеливатель. • Не храните коляску во влажной среде или при высокой температуре, иначе это может привести к появлению ржавчины, плесени или повреждению деталей коляски. Всегда храните продукт в хорошо проветриваемом помещении, и не ставьте на него какие-либо предметы. Это позволит продлить срок службы изделия.
- Используйте дождевик во время дождя. Дайте изделию полностью высохнуть, прежде чем складывать или хранить его.
- Регулярно проверяйте детали на наличие повреждений и затяжку винтов, гаек и других крепежных деталей, не разошлись ли швы. При обнаружении повреждений, прекратите эксплуатацию коляски.
- При раскладывании и складывании коляски соблюдайте инструкцию, чтобы избежать повреждений деталей.

Гарантия на продукцию

Положение о гарантиях качества

По вашей гарантии у вас есть бесплатное сервисное обслуживание. После покупки, пожалуйста, следуйте инструкциям. По всем возникающим вопросам обращайтесь в отдел послепродажного обслуживания компании или к продавцу.

Описание гарантии на продукцию

1. В течение одного года с момента покупки, при поломке изделие может быть отремонтировано бесплатно; в не гарантийных случаях или после истечения гарантийного срока компания предоставляет вам услуги по техническому обслуживанию, за отдельную плату;

2. Гарантия предоставляется в течение гарантийного срока, пожалуйста, сохраните ее;

3. Если в течение гарантийного срока возникнут следующие проблемы, гарантия на них не распространяется:

A. Выцветание деталей;

B. Неисправности и повреждения, которые вызваны неправильным использованием, изменением или ненадлежащим обслуживанием;

C. Повреждение изделия в результате неправильного хранения (например, температура, вода и т.д.).

Гарантийный талон

Талон №1

Изделие _____

Дата покупки _____

Сведения о продавце

(штамп торговой организации)

Выполненные работы по устранению неисправностей:

Талон №2

Изделие _____

Дата покупки _____

Сведения о продавце

(штамп торговой организации)

Выполненные работы по устранению неисправностей:

Гарантийные обязательства

Гарантийный срок эксплуатации – 6 месяцев со дня покупки.

В случае отсутствия в руководстве по эксплуатации отметки торговой организации, срок гарантии исчисляется со дня выпуска коляски.

Гарантийный талон действителен только в оригинале, с отметкой о месте покупки и датой, когда покупка была совершена, штампом торгующей организации и подписью продавца.

Условием гарантийного ремонта является эксплуатация изделия в соответствии с требованиями инструкции.

Гарантия не распространяется на случаи:

1. естественного износа отдельных элементов (колес, камер, шин, втулок колес, подшипников, пластиковых деталей, матерчатых деталей, лакокрасочного покрытия изделия) в процессе эксплуатации;
2. механических, термических повреждений;
3. использование с нарушением требований инструкции по эксплуатации, либо небрежным обращением, неправильным хранением;
4. термических повреждений;
5. воздействия чужеродных красителей;
6. потери мелких элементов комплектации;
7. изменения цвета обивочной ткани, подтеки;
8. повреждения ткани или ее разрывы, образовавшиеся по вине покупателя;
9. ремонт изделия, выполненный неуполномоченными на это лицом;
10. нарушение требований инструкции по эксплуатации;
11. отсутствие необходимых отметок торговой организации;
12. стирка, химическая очистка изделия - запрещена.
13. любое постороннее вмешательство в конструкцию изделия.

Примечание: изделие принимается в ремонт только в чистом виде, при наличии гарантийного талона и чека; Убедитесь в правильности заполнения продавцом талона.

Предприятие имеет право вносить изменения, влияющие на улучшение конструкции коляски.

Отклонение от прямолинейного движения дефектом не является.

Коляска изготовлена _____ с данной инструкцией ознакомлен, изделие принял в исправном состоянии.

Подпись покупателя _____

Предназначено для детей от 6 месяцев до 3-х лет.
(Макс. нагрузка – 22 кг).
Изготовлено из металла с элементами и деталями
из пластмассы, текстильных материалов.

Коляска Детская MB102 MIO

Изготовитель: PIN AN TECHNOLOGY CO., LTD
BUILDING 102, NO. 99 OF XUEZHAO ROAD, HUAQIAO TOWN, KUNSHAN, JIANGSU, CHINA.

Импортер: ООО «РАНТ трейд»
129626, г. Москва, ул. 2-я Мытищинская, д. 2, стр. 1,
этаж 5 помещение 1. Комната 2.

Телефон: +7 (499) 653-88-33
Дистрибьютор в РФ: ООО «РАНТ трейд»
129626, г. Москва, ул. 2-я Мытищинская, д. 2, стр. 1,
этаж 5 помещение 1. Комната 2.

Телефон: +7 (499) 653-88-33
Возрастная группа: 6–36 месяцев.

Гарантийный срок: 6 мес.
Дата изготовления: 11.2023
Состав: металл, пластик, ткань синтетическая.
Произведено в Китае.

